

Циркулярът Bosch настолен с герунг ф 254 мм, 1700 W, 4800 об./мин, GCM 10 MX

Допълнителни данни

Диаметър на режещия диск	254 mm
Регулиране на скосяването	47 ° ляво / 52 ° дясно
Регулиране на наклона	45 ° ляво
Ø на отвора на диска за циркуляр	30 mm
Номинална консумирана мощност	1 700 W
Капацитет на рязане при 0°	89 x 89 mm
Капацитет на рязане при скосяване 45°	62 x 130 mm
Капацитет на рязане при наклон 45°	86 x 67 mm
Размери на инструмента (широчина x дължина x височина)	535 x 475 x 330 mm
Обороти на празен ход*	4.800 1/min
Тегло*	16,08 kg

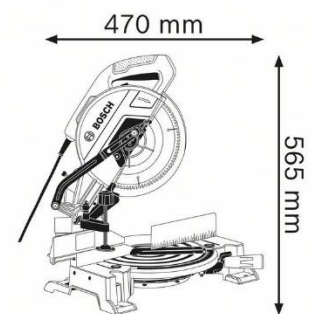

HEAVY DUTY

Циркулярът Bosch GCM 10 MX с герунг притежава конструкция с висока плъзгаща се преграда, като по този начин се предлага добра опора за обработвания материал. Регулиращ се ограничителен винт дава възможност за рязане на канали. Притежава дюза за извличане на прах в специален прахоуловител. Висока точност и отлични резултати при рязане и на алуминий.

Продукт: [Циркулярът Bosch настолен с герунг ф 254 мм, 1700 W, 4800 об./мин, GCM 10 MX](#)

Категория: [Електрически настолни циркуляри с герунг](#)

Бранд: [Bosch](#)

Категория бранд: [Циркулярът Bosch](#)